

03 AERO SERVICE

FR.MF.121

RAPPORT DE PESEE

Date : 14/03/2018

Lieu : LAPALISSE

Signature :

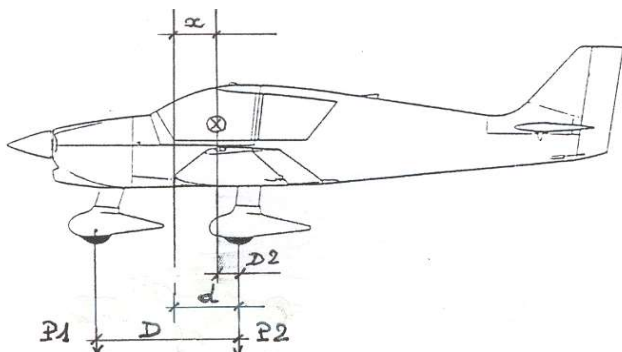
Type d'appareil : **DR 400-180**Mise à niveau : *Longeron supérieur de fuselage horizontal*Immatriculation : **F-GUXO**Référence : *Bord d'attaque de la partie rectangulaire de l'aile*d (en m) = **0,828**D (en m) = **1,647**

Distance du C.G. aux roues principales :

$$D2 = (p1 \times D / M) = \mathbf{0,538}$$

Distance du C.G. à la référence :

$$X = (d - D2) = \mathbf{0,290}$$

	Masse lue	Tare	Masse nette
Roue Gauche	215	-2,2	217,2
Roue Droite	209	-2,2	211,2
Roue Avant	208	0	208
Masse à vide mesurée		M kg	636,4

Corrections

	Masse en kg	Bras de levier (M)	Moments (par rapport à la référence) (m x kg)	
Valeurs lues	636,4	0,290	184,3632	
Huile et essence résiduelle comprise dans poids à vide			0	
Résultats corrigés	636,4	0,290	184,3632	
Masse à vide		Distance du C.G. à vide	Moments	

Limites de centrage

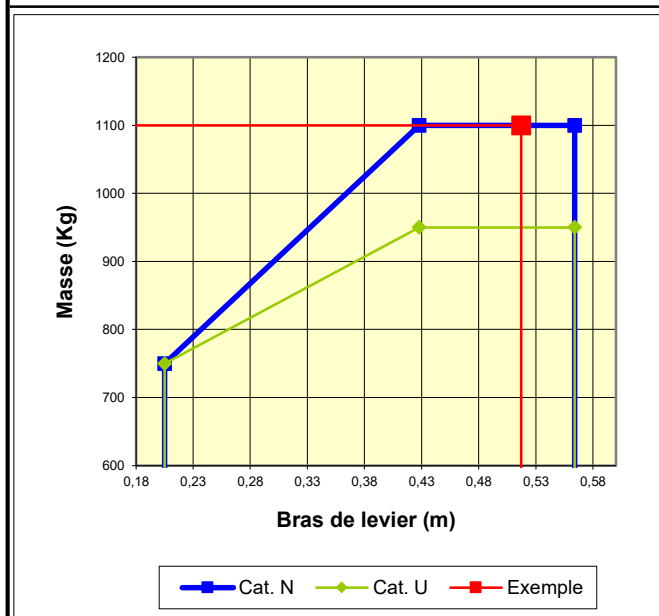

Exemple de chargement

	Masse (kg)	Bras de levier (m)	Moment (mxkg)
Avion vide	636,4	0,29	184,36
Equipage	154	0,41	63,14
Passagers	154	1,19	183,26
Bagages	25	1,90	47,5
Essence Princ.	76	1,12	85,12
Essence Ailes	54,6	0,10	5,46
Essence Supplé.	0	1,61	0
Huile	Comprise dans poids à vide		
Total	1100	0,517	568,8432

Masse maximale autorisée au décollage kg : **1100**

Pesée précédente : Date : 30/04/2013

Voir Fiche de Nav n°121

Masse à vide : 635 Kg

INVENTAIRE

	Désignation	Marque Type	Nbre	Masse	Moment
●	Hélice	SENSENICH	1		
●	Démarrreur	PRESTOLITE	1		
●	Alternateur	PRESTOLITE	1		
●	Batterie		1		
●	Anémomètre		1		
●	Altimètre		2		
●	Variomètre		1		
●	Horizon artificiel		1		
●	Indicateur de virage		1		
●	Directionnel		1		
	Compas à distance				
●	VHF	TRIG TY96	1		
	HF				
●	VOR	KING KX 155	1		
	DME				
	ILS				
	Markers				
●	GPS	GARMIN 150 XL	1		
●	Transpondeur	KING KT 76 C	1		
●	Balise de détresse	ARTEX 406	1		
	Radio compas				
●	Casques / Micro		2		
	Dégivrage (plans, hélice)				
	Réservoir supplémentaire				
	Pilote automatique				
●	Sièges, banquette	APEX	4		
●	Chauffage cabine	APEX	1		