

SARL

03 AERO SERVICE

FR.CAO.0098

RAPPORT DE PESEE

Date : 07/07/2022

Lieu : LAPALISSE

Signature :

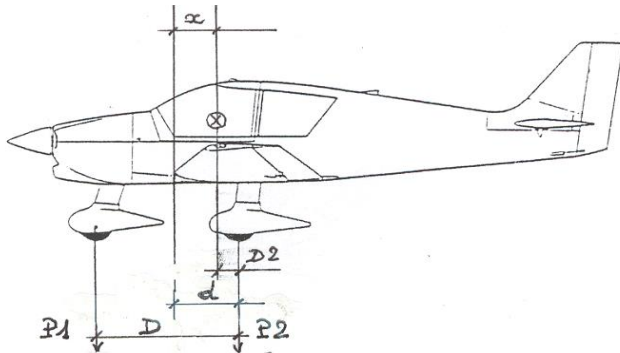

Type d'appareil : **DR 400-120**Immatriculation : **F-GSRJ**Mise à niveau : *Longeron supérieur de fuselage horizontal*Référence : *Bord d'attaque de la partie rectangulaire de l'aile*d (en m) = **0,828**D (en m) = **1,647**

Distance du C.G. aux roues principales :

D2 = (p1 x D / M) = **0,474**

Distance du C.G. à la référence :

X = (d - D2) = **0,354**

	Masse lue	Tare	Masse nette
Roue Gauche	202	2	200
Roue Droite	205	2	203
Roue Avant	163	0	163
Masse à vide mesurée	M kg		566

Corrections

	Masse en kg	Bras de levier (M)	Moments (par rapport à la référence) (m x kg)
Valeurs lues	566,00	0,35	200,19
Huile et essence résiduelle comprise dans poids à vide	0,7	1,12	0,784
Résultats corrigés	565,3	0,353	199,403
Masse à vide		Distance du C.G. à vide	Moments

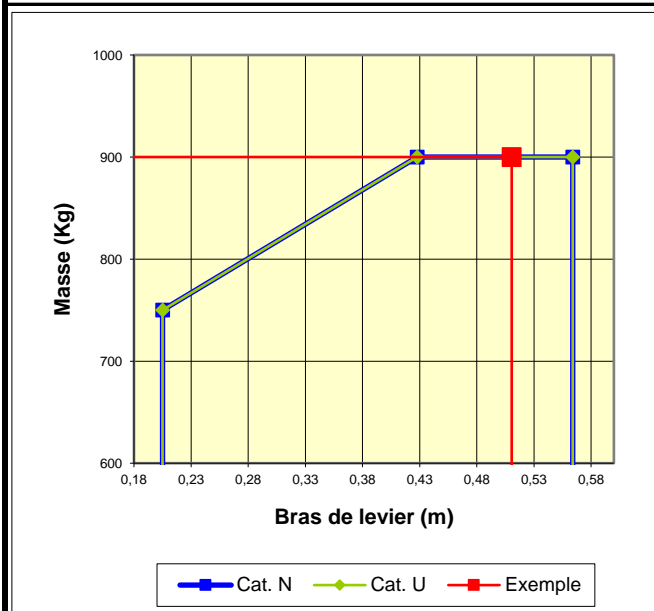
Limites de centrageExemple de chargement

	Masse (kg)	Bras de levier (m)	Moment (mxkg)
Avion vide	565,3	0,35	199,40
Equipage	170	0,41	69,7
Passagers	85	1,19	101,15
Bagages		1,90	
Essence Princ.	79,7	1,12	89,26
Essence Supplé.			
Huile	Comprise dans poids à vide		
Total	900	0,511	459,517

Masse maximale autorisée au décollage kg : **900**

Pesée précédente : Date : 08/03/2018

Masse à vide :

566

Voir Fiche de Nav n°121